

**SAMSON**

バケツ式 BF-2 型

# ダイオキシン規制対応 煙のでないバケツ式焼却炉

## BF-2 型

大口扉  
温度ロック制御装置  
装備!

楽々一括投入!  
燃焼スピードが早く  
灰が微量!

— 守ろう、地球の環境。 —

高速燃焼炉  
BF-2 自動焼却型





高速燃焼炉BF-2型



高圧マルチエア一噴射装置により高速燃焼、無煙燃焼を実現します。



温度指示計、熱電対により炉内温度を正確に測定し様々な機能を拡張できます。



助燃装置の二次燃焼バーナーを標準装備、高い能力で不完全燃焼を防ぎます。

注：写真は防雨カバーを外した状態

## 燃焼の特長

- ・高圧マルチエア一噴射装置＋二次燃焼により**無煙化**します。
- ・燃焼スピードが**速く**、灰を**微量**に抑えます。
- ・二次燃焼サイクロンにより火の粉の飛散を防ぎます。

## 構造の特長

- ・**温度ロック制御**装置により大口扉を制御します。
- ・集塵した木くず等をサイクロンで**自動焼却**ができます
- ・水冷＋耐火キャスター＋厚い鋼板＋アルマ加工により**耐久性抜群**。

## バケット式焼却炉 BF-2 寸法

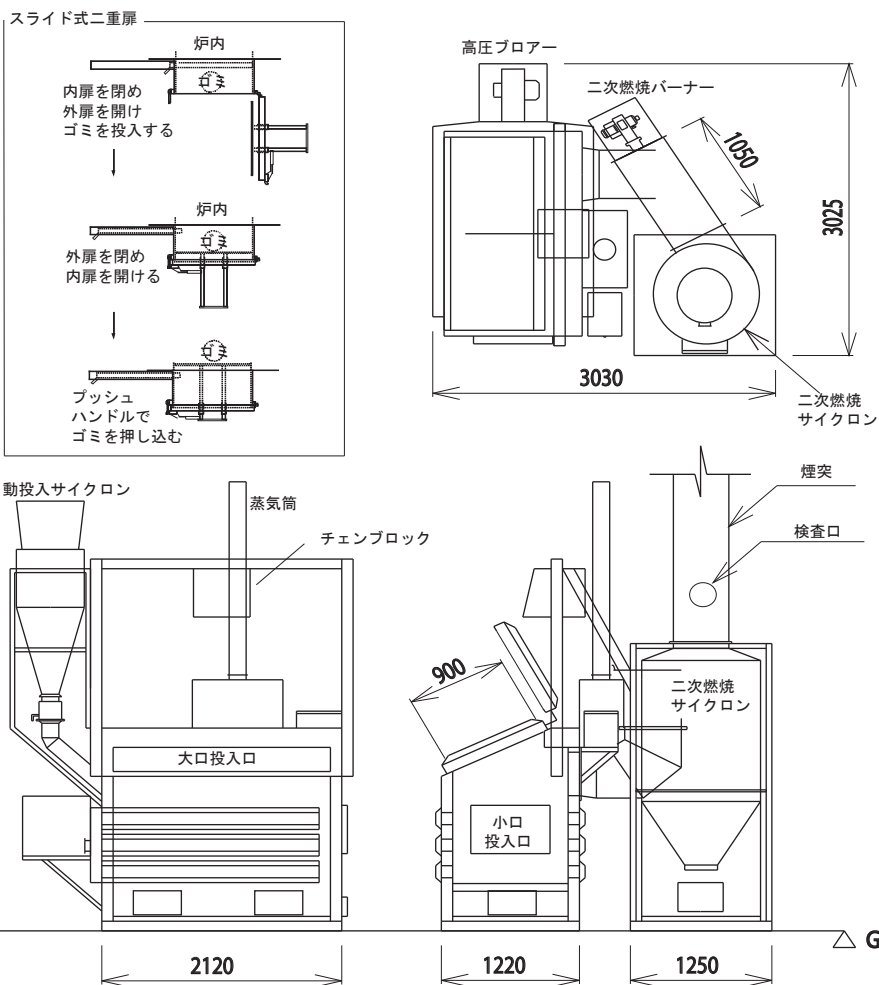

## 備考

火床面積が0.5㎡以上、焼却能力が50kg/h以上の焼却炉は設置届け及びダイオキシン検査が必要となります。ご相談下さい。

## 仕様

型 式	BF-2型
焼 却 能 力	約180kg/h
火 床 面 積	1.8平方メートル
容 積	2.5立方メートル
投 入 口	900×2000 (mm)
小口投入口	500×700 (mm)
重 量	5.5トン
設 置 面 積	3200×3200 (mm)
電 力	高圧ブローア 2.2kw バーナー 0.4kw

※仕様及び外観は、改良のため予告なしに変更する場合があります。

焼却炉製造販売・集塵焼却システム・スクルーサイロ・ダクト工事

株式会社 サムソン

〒421-1214 静岡県静岡市葵区建穂 2-10-21

TEL (054) 278-2181

FAX (054) 277-2521