

SAMSON
SUPER FINE シリーズ

構造基準適用無煙・高速燃焼炉

スーパーファイン

VF-SSシリーズ

ダイオキシン類対策特別措置法対象外

届出不要・検査不要

構造基準適合焼却炉

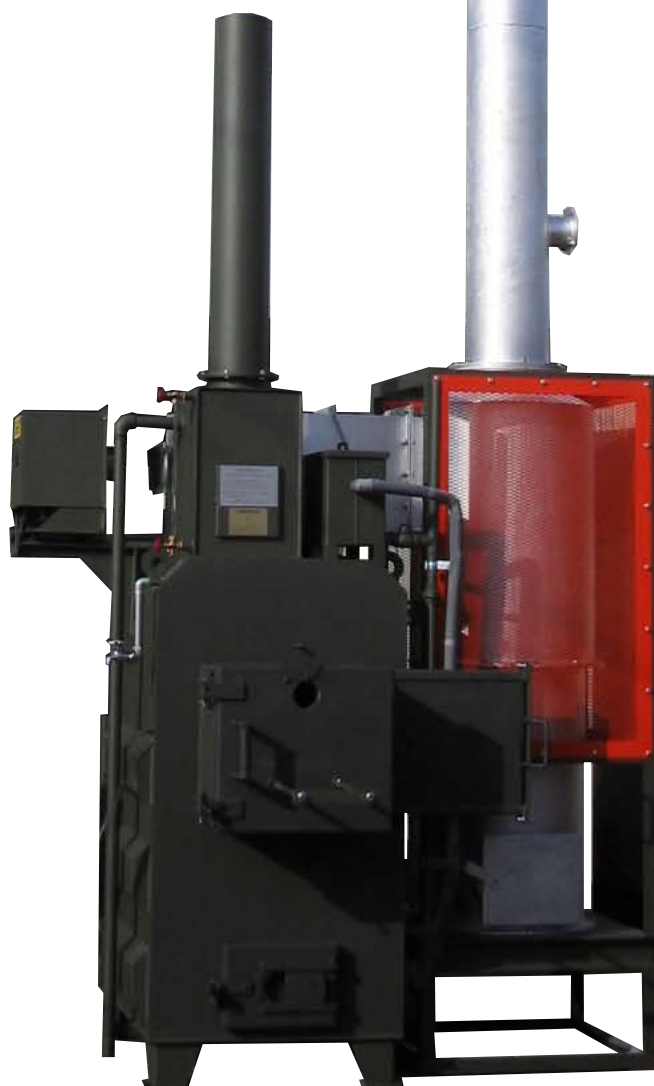

スーパーファインVF-SST型

設置届け不要!・ダイオキシン検査不要!

焼却能力 50kg/h 未満 火床面積 0.5 m² 未満 構造基準適合焼却炉 VF-SS シリーズ



VF-SS 型

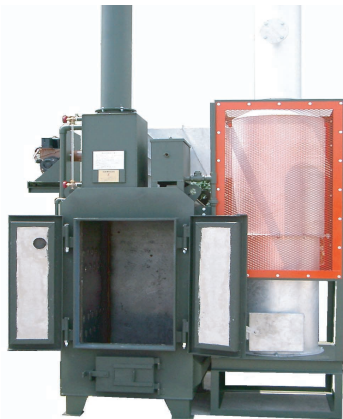

VF-SSTW 型

スタンダードタイプ
スライド式二重扉を装備

扉の寸法が大きいタイプ
縦 900mm 横 600mm
長尺物の投入に便利です。

◎クリーンな排気を実現します。

高圧マルチエアー噴射により完全燃焼、無煙化を実現。
ダイオキシン類濃度を規制値未満に抑えます！
大径の燃焼サイクロンによりばいじんを強力に除去！
灰の量が少なく、手間がかからない！
炉内の温水を利用できる！

◎耐久性に優れています。

アルマイト・・・耐サビ、耐ガス、耐腐食性に優れる
アルマ加工を煙突、煙道、サイクロン
に施し、高い耐久性を誇ります。

水冷二重構造・・・炉内を水冷にすることにより
高分子等カロリーの高い燃焼物も
安定して燃焼可能

耐火キャストブル・・・煙道及びサイクロン部等、高温の
負荷がかかる箇所に適用し、
焼却炉の耐久性を大幅に高めます。

◎廃掃法の構造基準に適合しています。

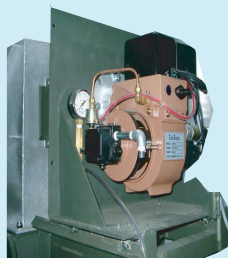

助燃装置の二次燃焼バーナー
を全機種に装備、高い能力で
不完全燃焼をふせぎます。

注：写真は防雨カバーを外した状態



温度指示計、熱電対により
炉内温度を正確に測定します。
様々な機能を拡張できます。

高圧マルチエアー噴射装置により
バーナー不使用でも無煙化、高速完全燃焼します。

◎各部名称 上面図

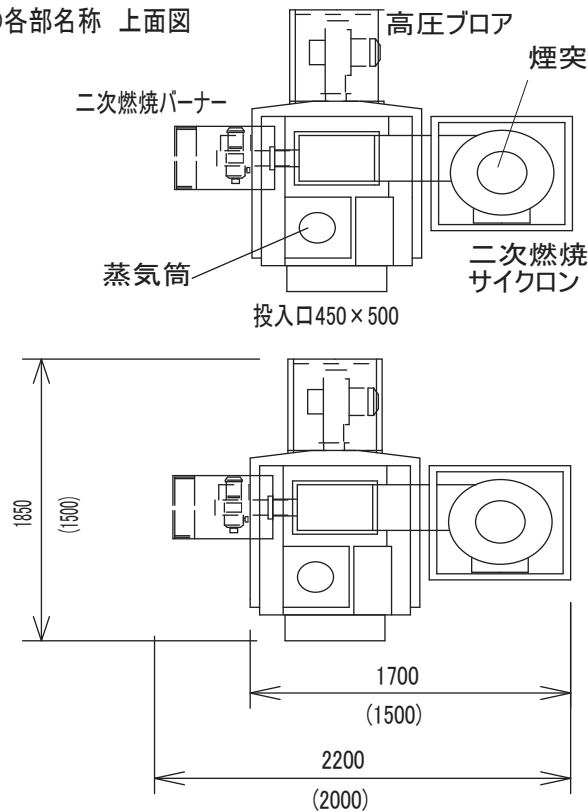

◎三種類の大きさから選べます!

機種名	VF-SST 型	VF-SS型	VF-3S型
	VF-SSTW型		
火床面積 m ²	0.49	0.49	0.29
炉内容積 m ³	0.7	0.5	0.3
焼却能力 kg/h	45	40	25
重量(水なし) t	1.8	1.5	1.2
全高 m	5	4.7	4.7
電力 kw (200V)	0.75	0.75	0.75
バーナー電力 kw	0.4	0.4	0.4
バーナー燃料	灯油		
オイルタンク容量	90リットル		

焼却対象物：木くず、紙くず、MDF、段ボール、ウエス
プラスチック類、その他一般雑芥

※塩化ビニール類は有害ガスが発生するため燃焼できません。

※焼却炉の仕様及び外観は、改良のため予告なしに変更する場合があります。
※地域により設置の届出が必要な場合があります。

株式会社 サムソン

〒421-1214 静岡県静岡市葵区建穂 2-10-21

TEL (054) 278-2181

FAX (054) 277-2521

構造基準適用無煙・高速燃焼炉

スーパーファイン

VF-SSシリーズ

自動焼却型

ダイオキシン類対策特別措置法対象外

届出不要・検査不要

構造基準適合焼却炉



スーパーファインVF-SST型

設置届け不要!・ダイオキシン検査不要!

焼却能力 50kg/h 未満 火床面積 0.5 m² 未満 構造基準適合焼却炉 VF-SS シリーズ

◎各部名称 上面図 () 内はVF-3S型

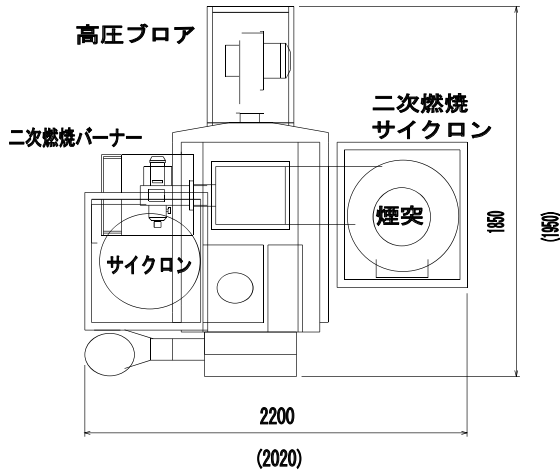

高圧マルチエアー噴射装置により
バーナー不使用でも無煙化、高速完全燃焼します。

◎クリーンな排気を実現します。

高圧マルチエアー噴射により完全燃焼、無煙化を実現。
ダイオキシン類濃度を規制値未満に抑えます!
大径の燃焼サイクロンによりばいじんを強力に除去!
灰の量が少なく、手間がかからない!
炉内の温水を利用できる!

◎耐久性に優れています。

アルマイト・・・耐サビ、耐ガス、耐腐食性に優れる
アルマ加工を煙突、煙道、サイクロン
に施し、高い耐久性を誇ります。

水冷二重構造・・・炉内を水冷にすることにより
高分子等カロリーの高い燃焼物も
安定して燃焼可能

耐火キャストブル・・・煙道及びサイクロン部等、高温の
負荷がかかる箇所に適用し、
焼却炉の耐久性を大幅に高めます。

◎廃掃法の構造基準に適合しています。



助燃装置の二次燃焼バーナー
を全機種に装備、高い能力で
不完全燃焼をふせぎます。

注：写真は防雨カバーを外した状態



温度指示計、熱電対により
炉内温度を正確に測定します。
様々な機能を拡張できます。



システム例：バケットサイロ 3 立米 + VF-SST 自動焼却型
(通常煙突は 2 本で設置します。写真は 1 本)

自動焼却：スクリュースイロからおがくず等を一定量
焼却炉へ送り込むことにより、安定して焼却できます。

◎三種類の大きさから選べます!

機種名	VF-SST 自動焼却型	VF-SS 自動焼却型	VF-3S 自動焼却型
火床面積 m ²	0.49	0.49	0.29
炉内容積 m ³	0.7	0.5	0.3
焼却能力 kg/h	45	40	25
重量(水なし) t	1.8	1.5	1.2
全高 m	7.5	7.2	7.2
電力 kw (200V)	0.75	0.75	0.75
バーナー電力 kw	0.4	0.4	0.4
バーナー燃料	灯油		
オイルタンク容量	90リットル		

焼却対象物：木くず、紙くず、MDF、段ボール、ウエス
プラスチック類、その他一般雑芥
※塩化ビニール類は有害ガスが発生するため燃焼できません。

※焼却炉の仕様及び外観は、改良のため予告なしに変更する場合があります。
※地域により設置の届出が必要な場合があります。

株式会社 サムソン

〒421-1214 静岡県静岡市葵区建穂 2-10-21
TEL (054) 278-2181
FAX (054) 277-2521